

en

## Application

The Gathering foot is available at the BERNINA specialized store.

### For your safety

- > Before using the accessory please read the instruction manual of the sewing machine and the accessory carefully!

## Mode of operation

- > Attach the Gathering foot.
- > Set up a 4- or 3-thread overlock.
  - *Differential feed 1.5 - 2*
  - *Increase the thread tension of the needle thread.*
  - *Adjust the stitch length.*
- > Cut in both fabric layers along the seam for about 4 cm.
- > Place the fabric to be gathered (2) under the presser foot.
- > Place the fabric smoothly (1) between the pressure foot and the lower metal part.
- > Turn the handwheel to sew 4 - 5 stitches in the fabric, making sure to catch both the upper and the lower layers.
- > Use both hands to guide fabric, one on the under layer and one on the upper layer of the fabric.
- > Keep in mind that the lower piece of fabric will move faster than the top piece as it is gathered.

- 1 Fabric to be straight
- 2 Fabric to be gathered
- 3 Cutting in the fabric

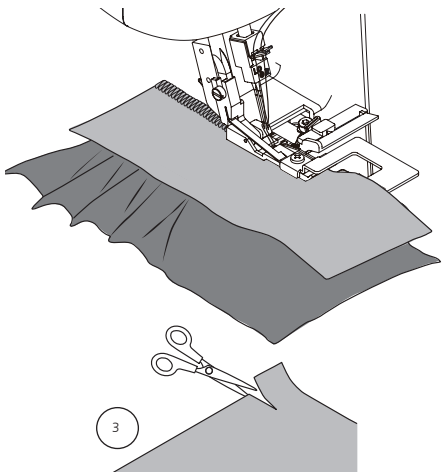
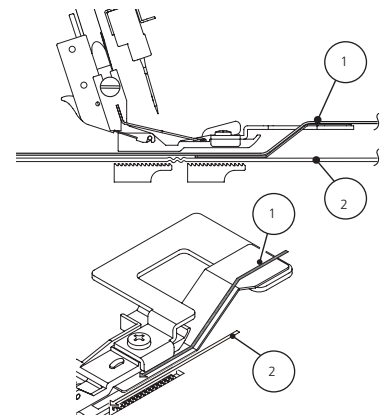

de

## Anwendung

Der Kräuselfuss ist im BERNINA-Fachhandel erhältlich.

### Zu Ihrer Sicherheit

- > Vor Gebrauch des Zubehörs die Bedienungsanleitung der Nähmaschine und dieses Zubehörs sorgfältig lesen!

## Arbeitsweise

- > Kräuselfuss einsetzen
- > 4- oder 3-Faden Overlock einrichten
  - *Differenzialtransport 1.5 - 2*
  - *Fadenspannung Nadelfaden erhöhen*
  - *Stichlänge anpassen*
- > Beide Stoffstücke der Naht entlang etwa 4 cm einschneiden.
- > Den zu kräuselnden (2) Stoff unter den Nähfuss legen.
- > Den Stoff glatt (1) zwischen den Nähfuss und das untere Metallteil legen.
- > Handrad drehen und 4 - 5 Stiche im Stoff nähen, dass beide Schichten (die untere und die obere) durchstochen werden.
- > Stoff mit beiden Händen führen, eine Hand auf der unteren und eine auf der oberen Stoffschicht.
- > Nicht vergessen, dass sich das untere Stoffstück schneller bewegen wird als das obere, da dies gekräuselt wird.

- 1 Stoff bleibt glatt
- 2 Stoff wird gekräuselt
- 3 Einschneiden des Stoffes

fr

## Application

Le pied-de-biche pour fronces est en vente chez votre revendeur BERNINA.

### Pour votre sécurité

- > Avant d'utiliser cet accessoire veuillez lire attentivement les directives d'emploi de la machine à coudre et de cet accessoire!

## Directives

- > Fixer le pied pour fronces
- > Régler la surjeteuse sur le surjet à 4 ou 3 fils
  - *Avancement différentiel 1.5 - 2*
  - *Augmenter la tension du fil d'aiguille*
  - *Adapter la longueur de point*
- > Cranter d'environ 4 cm les deux pièces de tissus le long de la couture
- > Glisser le tissu à froncer (2) sous le pied
- > Poser le tissu qui reste plat (1) entre le pied-de-biche et l'élément inférieur en métal
- > Tourner le volant et coudre 4 - 5 points dans le tissu, les deux couches de tissus (inférieure et supérieure) doivent être traversées
- > Guider le tissu avec les deux mains, une main sur le tissu inférieur et une sur le tissu supérieur
- > Noter que le tissu inférieur avance plus vite que celui supérieur qui fronce

- 1 Le tissu reste lisse
- 2 Le tissu est froncé
- 3 Cranter le tissu

nl

## Toepassing

De rimpelvoet is bij uw BERNINA dealer verkrijgbaar.

### Voor uw veiligheid

- > Lees voor het gebruik van accessoires de handleiding van de naaimachine en de handleiding van het betreffende accessoire zorgvuldig door!

## Werkwijze

- > Bevestig de rimpelvoet.
- > Stel een 3- of 4-draads overlock in.
  - *Stel het differentieeltransport op 1,5 – 2 in.*
  - *Verhoog de naald draadspanning.*
  - *Pas de steeklengte aan.*
- > Knip de naadtoeslag van twee lapjes stof ong. 4 cm in.
- > Leg de stof die gerimpeld moet worden (2) onder de naaivoet.
- > Leg de stof glad (1) tussen de naaivoet en het onderste metalen deel.
- > Draai aan het handwiel en naai 4 – 5 steken in de stof, zodat de naald door beide lagen stof steekt.
- > Geleid de stof met beide handen, houd één hand op de onderste laag stof, de andere op de bovenste.
- > Vergeet niet, dat de onderste laag stof sneller wordt getransporteerd dan de bovenste, omdat de onderste laag wordt gerimpeld.

- 1 Stof blijft glad.
- 2 Stof wordt gerimpeld.
- 3 Stof inknippen.

it

## Impiego

Il piedino per arricciare è disponibile presso i negozi BERNINA.

### Per la vostra sicurezza

- > Prima di usare l'accessorio leggere attentamente le istruzioni d'uso della macchina per cucire e le rispettive istruzioni d'uso dell'accessorio!

## Lavorazione

- > Montare il piedino per arricciare
- > Impostare il punto overlock a 4 o 3 fili
  - *Trasporto differenziale 1.5 - 2*
  - *Aumentare la tensione del filo dell'ago*
  - *Adattare la lunghezza del punto*
- > Incidere di circa 4cm entrambi i strati di stoffa lungo la cucitura.
- > Posizionare la stoffa che si desidera arricciare (2) sotto il piedino.
- > Posizionare la stoffa che non si desidera arricciare (1) tra il piedino e la linguetta inferiore.
- > Girare il volantino ed eseguire 4 - 5 punti che comprendono entrambi i strati (inferiore e superiore) di stoffa.
- > Guidare il lavoro con ambedue le mani. Una mano guida lo strato inferiore, l'altra lo strato superiore.
- > Ricordarsi, che la stoffa inferiore - che viene arricciata - si muoverà più velocemente della stoffa superiore.

- 1 La stoffa rimane liscia
- 2 La stoffa è arricciata
- 3 Incisione della stoffa

es

## Aplicación

El prensatelas fruncidor está en venta en su distribuidor BERNINA.

### Para su seguridad

- > Antes de utilizar el accesorio, por favor leer atentamente el manual de instrucciones de la máquina de coser y de este accesorio!

## Método de trabajo

- > Montar el prensatelas fruncidor
- > Ajustar el Overlock de 4 ó 3 hilos
  - *Transporte diferencial 1.5 - 2*
  - *Aumentar la tensión del hilo de la aguja*
  - *Adaptar el largo del punto*
- > En ambas piezas de tela, hacer un corte de aprox. 4 cm a lo largo de la costura.
- > Colocar la tela para fruncir (2) debajo del prensatelas.
- > Colocar el tejido liso (1) entre el prensatelas y la parte metálica inferior.
- > Girar el volante a mano y coser 4-5 puntos en la tela de manera que las dos capas de se pinchen (la inferior y superior).
- > Guiar la tela con ambas manos, una mano sobre la capa inferior y la otra sobre la capa de tela superior.
- > No olvidarse que la capa de tela inferior se mueve más rápido que la capa superior, ya que la inferior se frunce.

- 1 La tela queda lisa
- 2 La tela se frunce
- 3 Corte de la tela

## Användning

Rynkfoten finns att köpa hos närmaste BERNINA-återförsäljare.

### För din säkerhet

> Innan användning av tillbehöret läs noggrant igenom alla instruktioner för symaskinen och detta tillbehör!

## Arbetsätt

- > Montera rynkfoten
- > Trä 4- eller 3-trådig overlock
  - *Differentialtransport 1.5 - 2*
  - *Öka trådspänningen på nåltråden*
  - *Justera stygnlängden*
- > Gör en inskärning med sömmen cirka 4 cm in på de två tygstyckena.
- > Placera det tyg som ska rynkas (2) under rynkfoten.
- > Lägg tyget slätt (1) mellan syfoten och den undre metalldelen.
- > Vrid handhjulet och sy 4 – 5 stygn i tyget så att båda tyglagren (det undre och det övre) blir genomstuckna.
- > Mata tyget med båda händerna, en hand på det undre och en på det övre tyglagret.
- > Glöm inte att det undre tygstycket matas snabbare än det övre som rynkas.

- 1 Tyget är slätt
- 2 Tyget rynkas
- 3 Inskärning i tyget

## Fremgangsmåde

Rynkefoden fås hos din BERNINA forhandler.

### Vigtigt

> Læs venligst alle instruktioner i brugsanvisningen til symaskinen og den særskilte vejledning, før du bruger dette tilbehør!

## Arbejds måde

- > Monter rynkefoden
- > Træ en 4- eller 3- trådes overlock
  - *Differentialtransport på 1.5 - 2*
  - *Førhøj trådspændingen i nålens tråd*
  - *Indstil stinglængden*
- > Klip ca. 4 cm ind i begge stofstykker langs sømmen.
- > Placer det stof der skal rynkes (2) under syfoden.
- > Placer det stof der skal forblive glat (1) mellem syfoden og den nederste metalplade.
- > Drej på håndhjulet for at sy 4-5 sting på stoffet, for at begge lag (det nederste og øverste) bliver hæftet.
- > Før stoffet med begge hænder, med den ene på det underste stoflag og med den anden på det øverste.
- > Glem ikke at det nederste stoflag transporteres hurtigere end det øverste, da det bliver rynket

- 1 Stoffet forbliver glat
- 2 Stoffet rynkes
- 3 Indklip stoffet

## Anvendelse

Rynkefoten fås hos din BERNINA forhandler.

### For din sikkerhet

> Før tilbehøret tas i bruk, les nøye gjennom symaskinens og tilbehørets bruksanvisning!

## Bruk

- > Monter rynkefoten
- > Træ en 4- eller 3- tråds overlock
  - *Differentialtransport på 1.5 - 2*
  - *Øk trådspenningen i nåltråden*
  - *Innstill stinglengden*
- > Klipp ca. 4 cm inn i begge stoffstykkene langs sømmen.
- > Plasser stoffet som skal rynkes (2) under syfoten.
- > Plasser stoffet som skal være glatt (1) mellom syfoten og nedre metalldel.
- > Drei håndhjulet og sy 4-5 sting i stoffet, slik at begge lagene (det nederste og det øverste) heftes sammen.
- > Før stoffet med begge hendene, den ene på det underste stofflaget og den anden på det øverste.
- > Glem ikke at det nederste stofflaget transporteres hurtigere enn det øverste, da det rynkes.

- 1 Stoffet forblir glatt
- 2 Stoffet rynkes
- 3 Innklipping av stoffet

## Применение

Лапку для сборки можно приобрести в специализированных магазинах BERNINA.

### Для Вашей безопасности

> Перед использованием принадлежности обязательно внимательно прочитайте инструкцию по эксплуатации швейной машины и данной принадлежности!

## Принцип работы

- > Установите лапку для сборки
- > Настройте 4-х или 3-х ниточный оверлочный шов
  - *дифференциальный транспортер 1.5 - 2*
  - *Увеличьте натяжение игольной нитки*
  - *Отрегулируйте длину стежка*
- > Надрежьте оба куска ткани вдоль шва примерно на 4 см.
- > Уложите под лапку ткань, которую нужно собрать (2).
- > Положите материал ровно (1) между лапкой и нижней металлической частью.
- > Вращайте маховик и выполните 4 – 5 стежков так, чтобы оба слоя (верхний и нижний) прокалывались иглой.
- > Ведите материал обеими руками, одной рукой нижний слой ткани, другой рукой – верхний.
- > Не забудьте, что нижний кусок материала перемещается быстрее, чем верхний, так как он собаривается.

- 1 Материал остается гладким
- 2 Материал собаривается
- 3 Надрез материала

## 用途

ギャザー押えはベルニナ製品取扱店でお求めいただけます。

### 安全にご使用いただくために

> アクセサリーご使用前にはミシン本体とアクセサリの説明書をよくお読みください。

## 手順

- > ギャザー押えを取り付けます。
- > 4本または3本糸オーバーロックに設定します。
  - *差動送りを1.5から2.0に調節します。*
  - *針糸の糸テンションを強めます。*
  - *ステッチの長さを調節します。*
- > 両方の布地の縫い目に沿って、4cm程度の切れ込みを入れます。
- > ギャザーをよせる布地 (2) を押え金の下に入れます。
- > もう一方の布地 (1)を押え金と下の金属版の間に入れます。
- > はずみ車を回し、上下両方の布地に針が通るよう、4 - 5 針縫います。
- > 片手で上の布地を、もう一方の手で下の布地を押さえて縫います。
- > ギャザーをよせる下の布地が上の布地よりも速く送られます。

- 1 ギャザーを縫い付ける布地
- 2 ギャザーをよせる布地
- 3 布地に切れ込みを入れる

## 用途

ギャザー押えはベルニナ製品取扱店でお求めいただけます。

### 安全にご使用いただくために

> アクセサリーご使用前にはミシン本体とアクセサリの説明書をよくお読みください。

## 手順

- > ギャザー押えを取り付けます。
- > 4本または3本糸オーバーロックに設定します。
  - *差動送りを1.5から2.0に調節します。*
  - *針糸の糸テンションを強めます。*
  - *ステッチの長さを調節します。*
- > 両方の布地の縫い目に沿って、4cm程度の切れ込みを入れます。
- > ギャザーをよせる布地 (2) を押え金の下に入れます。
- > もう一方の布地 (1)を押え金と下の金属版の間に入れます。
- > はずみ車を回し、上下両方の布地に針が通るよう、4 - 5 針縫います。
- > 片手で上の布地を、もう一方の手で下の布地を押さえて縫います。
- > ギャザーをよせる下の布地が上の布地よりも速く送られます。

- 1 ギャザーを縫い付ける布地
- 2 ギャザーをよせる布地
- 3 布地に切れ込みを入れる

## Gathering Foot

Kräusefuss | Pied pour fronces



Piedino per arricciare | Rimpelvoet  
Prensateelas para fruncir | Rynkfot  
Rynkefod | Rynkefot | Poimutusjalga  
Лапка для выполнения сборок  
ギャザー押え